

Groupe de propulsion

Démontage 201- 2

Montage 201-19

Avertissement

Lors du contrôle et de la recherche d'une panne sur le moteur, tenir compte des remarques ci-dessous.

A cause des dommages pouvant se produire par le crachement de la bobine, des câbles et du distributeur d'allumage et de l'unité de commande, suivre les instructions suivantes:

- Ne jamais dégager les câbles d'allumage avec le moteur en marche.
- Ne jamais faire un essai de démarrage quand les câbles d'allumage sont démontés ou quand la tête du distributeur a été retirée.
- Déconnecter toujours l'unité de commande lors d'un essai de compression ou similaire.

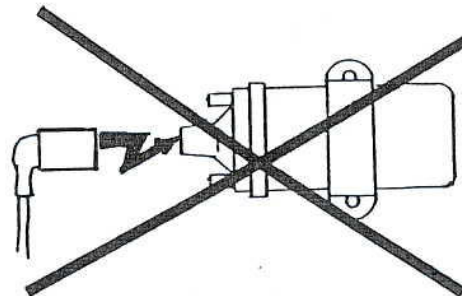

S 3/081

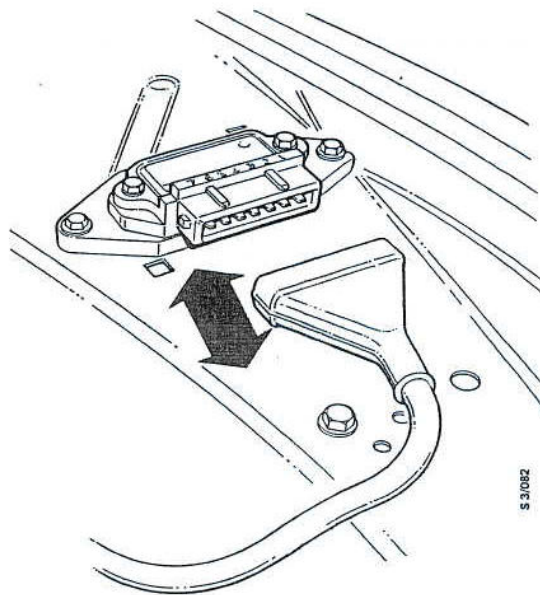

S 3/082

Démontage

La méthode décrite s'applique au démontage d'un groupe de propulsion avec turbocompresseur refroidi par eau, refroidisseur d'air de suralimentation, installation AC, boîte automatique et épuration catalytique. Le groupe de propulsion est pourvu d'un venti lateur de refroidissement 2 étages et d'un tendeur de courroie automatique.

Pour les modèles des années précédentes et les autres exécutions de moteurs, la méthode doit être adaptée.

Remarque

De nombreux câblages, tuyaux, etc. sont fixés avec des bandes de serrage en plastique rigide.

Après le serrage, les bandes coupées à longueur présentent des bords tranchants aux points de fixation.

Prendre des précautions pour éviter les risques de blessures.

- 1 Soulever la voiture et démonter la partie inférieure du spoiler central.

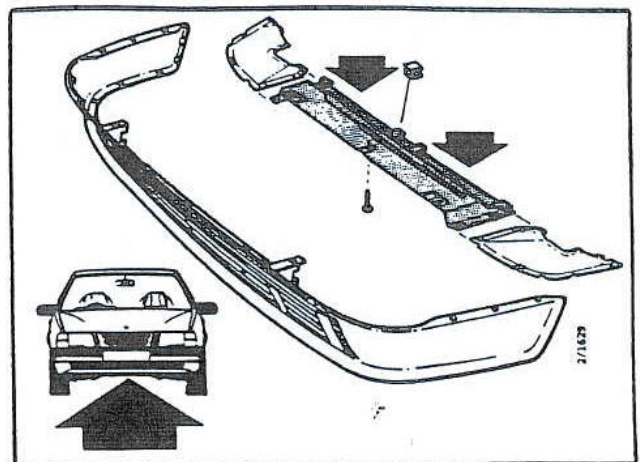

- 2 Dévisser complètement le bouchon de l'orifice de vidange du radiateur et vidanger le liquide de refroidissement.

Abaisser la voiture.

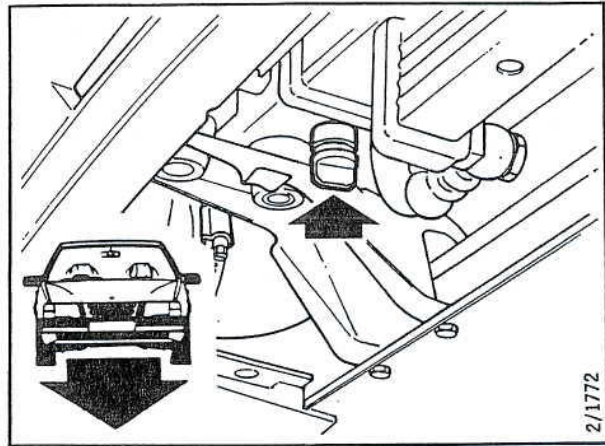

- 3 Déconnecter les câbles de la batterie. Démontez et enlever la batterie.

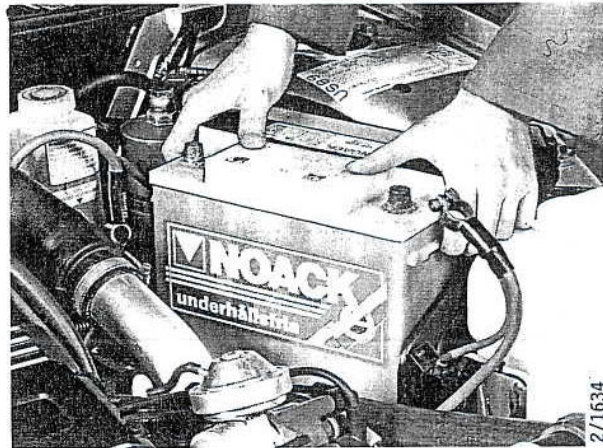

- 4 Démontez le collier du filtre à carburant et écartez le filtre.

- 5 Dégager le tirant du groupe de freins ABS ainsi que les connexions électriques et les fixations de câbles du plateau de batterie.

Dégager la pièce de contact 5 pôles du groupe de freins ABS.

Détacher le câble plus de batterie de la réglette de connexion du plateau de batterie. Détacher le câble de mise à la masse de la réglette de connexion sur la paroi de l'aile.

Ecarter les câbles et démonter le plateau de batterie.

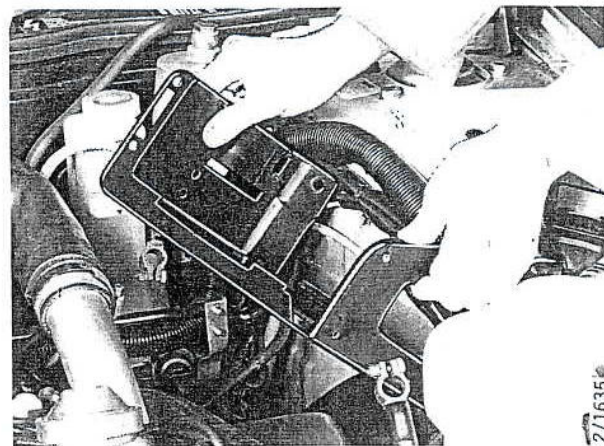
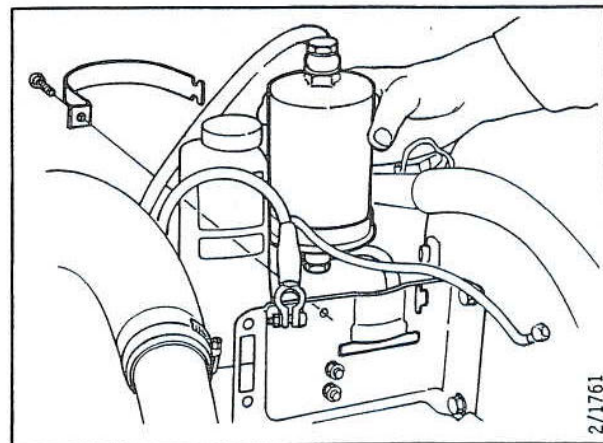

201-4 Groupe de propulsion

- 6 Détacher les boîtes de connexion du transmetteur de niveau du réservoir de liquide de lavage et de la pompe. Détacher le flexible de l'orifice que l'on bouchera au besoin.

Démonter le réservoir de liquide de lavage après avoir enlevé les deux vis de fixation.

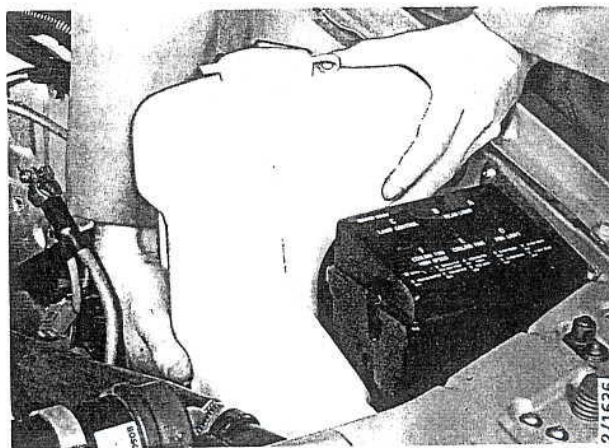

- 7 Détacher le dispositif de connexion de la sonde de masse d'air.

Ouvrir le verrou à pression du boîtier du filtre à air, dégager le collier de serrage du tuyau d'aspiration du turbocompresseur et enlever l'ensemble sonde de masse d'air et couvercle du boîtier du filtre à air.



- 8 Détacher le dispositif de connexion de la soupape magnétique. Enlever les deux vis de fixation et rabattre vers le haut la soupape magnétique du côté du groupe de propulsion.

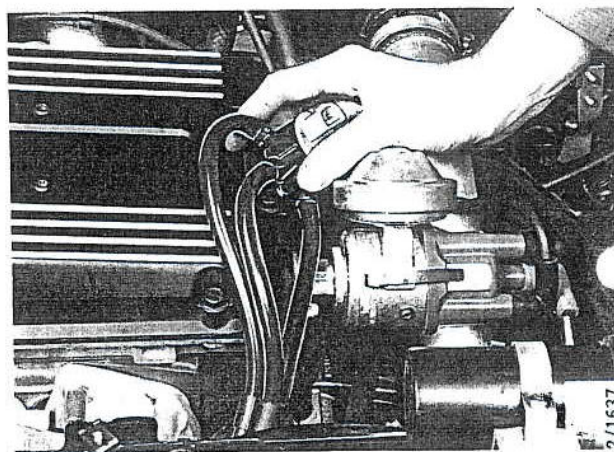

- 9 Détacher le câble de la bobine d'allumage de la tête du distributeur. Détacher le dispositif de contact du câble du transmetteur Hall du carter de distributeur.

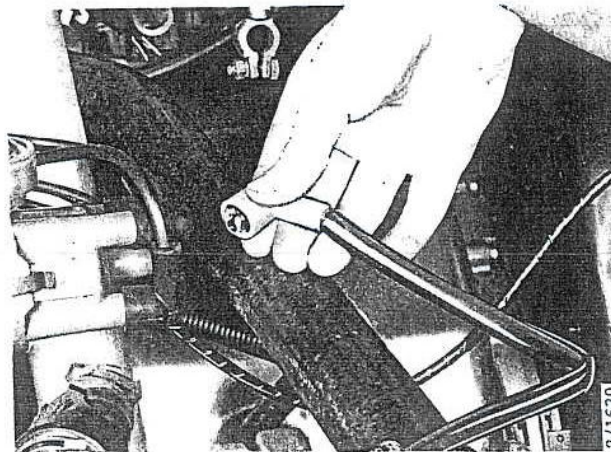

10 Détacher le flexible supérieur du radiateur.

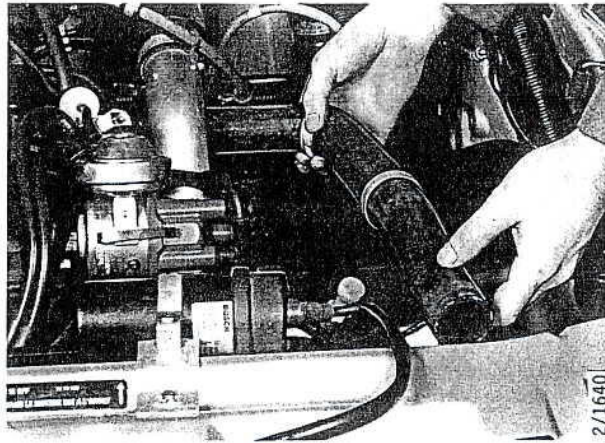

11 Dégager les colliers de serrage du tuyau de pression du turbocompresseur, déconnecter les flexibles de pression de la soupape de décharge (by-pass) et de la boîte de vitesses. Enlever le tuyau de pression du turbocompresseur.

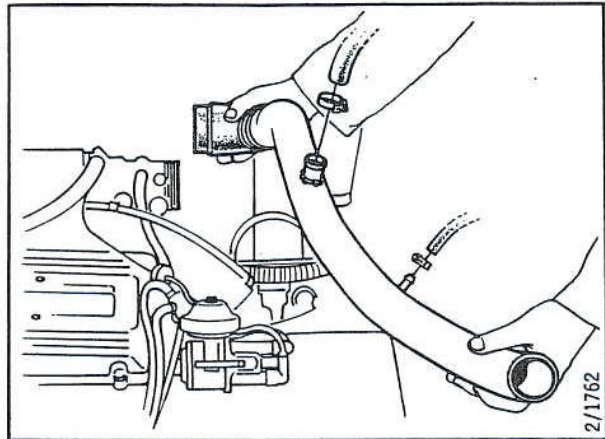

12 Démontre le clip de verrouillage, relever le levier de la commande des gaz et enlever la commande

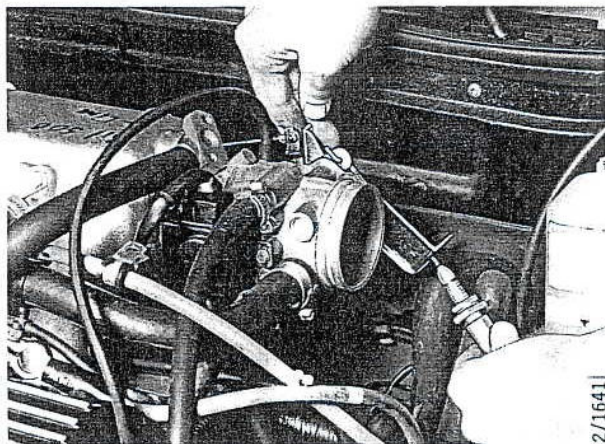

- 13 Dégager le flexible de retour de carburant du régulateur de pression de carburant et rabattre vers le haut le flexible du côté de la paroi du tablier.

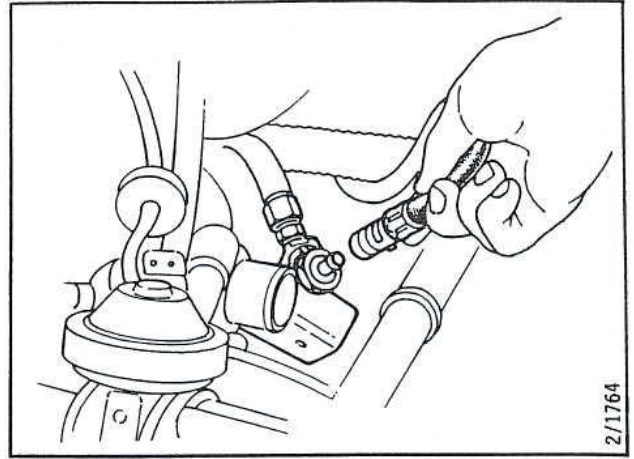

- 14 Détacher le flexible d'alimentation en carburant du tuyau de distribution et placer le flexible et le filtre à carburant au centre du couvercle du tablier.

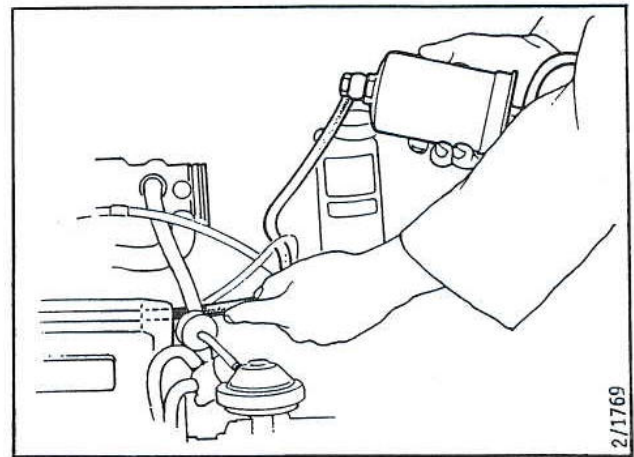

- 15 Enlever le couvercle de gauche au-dessus du compartiment du tablier.

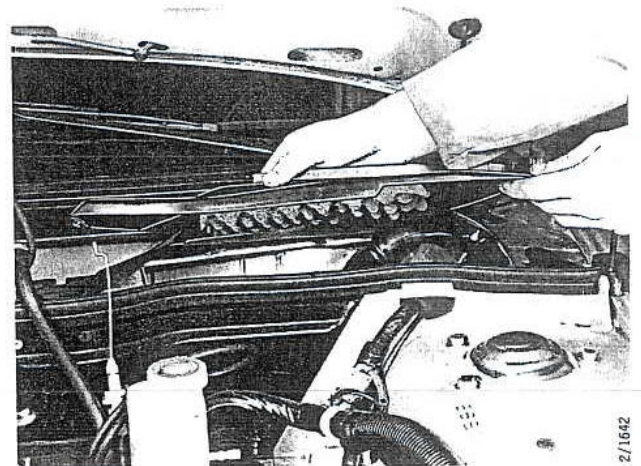

- 16 Enlever la baguette en caoutchouc au-dessus de la paroi intermédiaire du tablier. Démonter les vis de fixation et enlever la paroi.

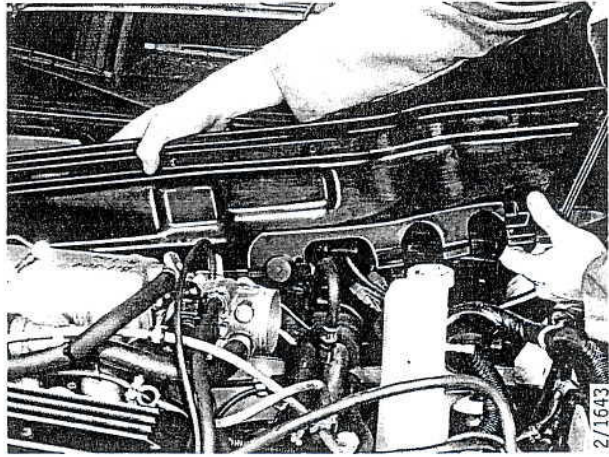

- 17 Enlever le collier de serrage du dispositif de commande ABS. Dégager le dispositif de commande ABS et le rabattre vers le haut.

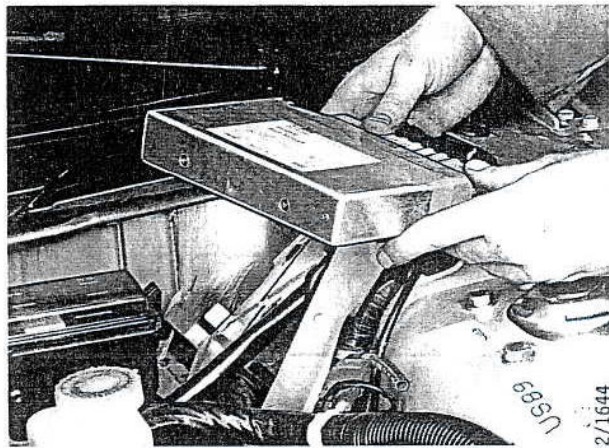

- 18 Démontez le support du dispositif de commande ABS.

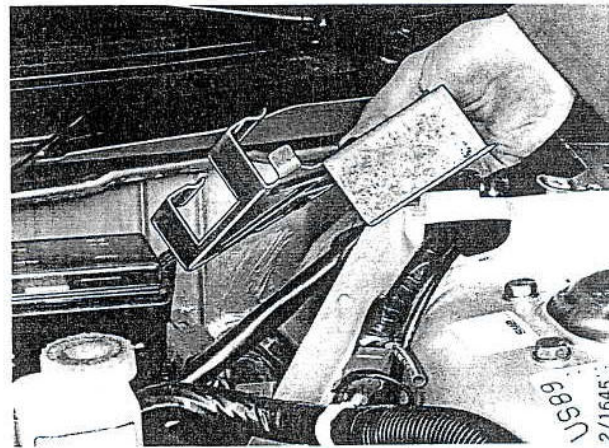

- 19 Déconnecter le dispositif de connexion du dispositif de commande LH. Placer le dispositif de commande LH sur la protection d'aile.

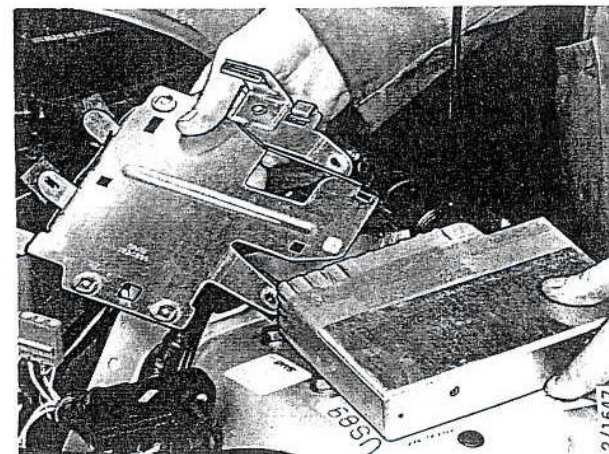

201-8 Groupe de propulsion

- 20 Enlever les vis de fixation et rabattre vers le haut le support du dispositif de commande LH.

Diviser toutes les boîtes de connexion du réseau principal de câbles du moteur.

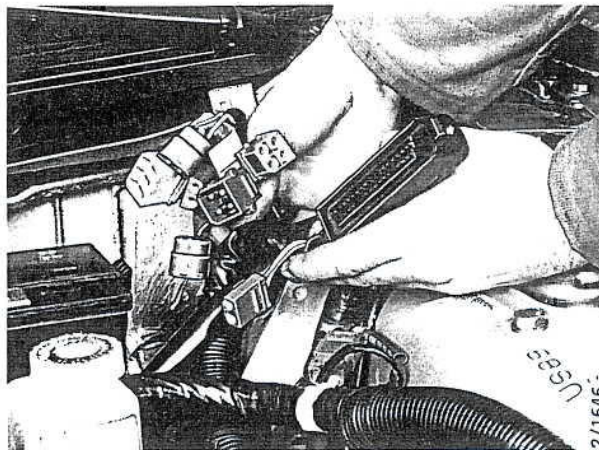

2/1646

- 21 Dégager la prise TSI. A l'aide d'un tournevis, enfoncer les languettes de blocage des broches des câbles violet/blanc (broche 1) et gris/rouge (broche 2) et dégager les broches.

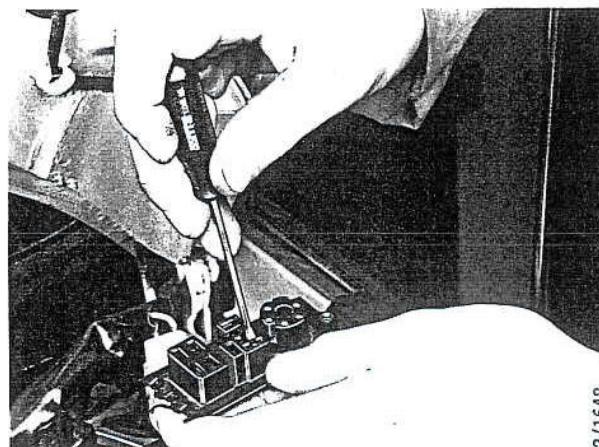

2/1648

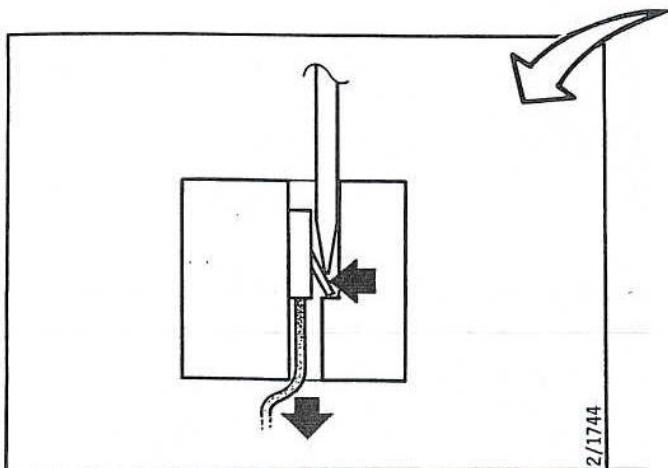

2/1744

- 22 Couper la bande de serrage du câble du détecteur de cliquetis, dégager le dispositif de contact et placer le câble sur le passage de roue.

Placer le réseau principal de câbles vers le moteur sur le groupe de propulsion.

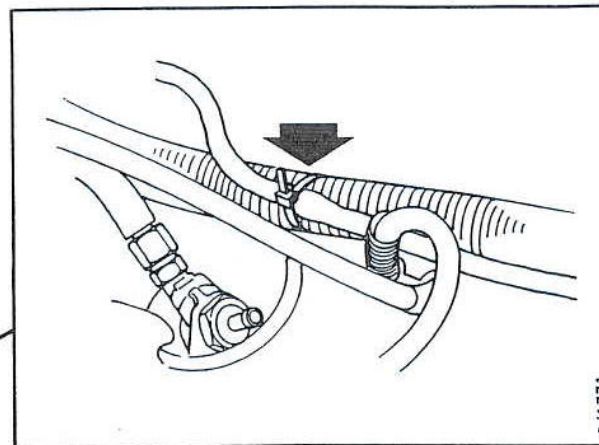

2/1771

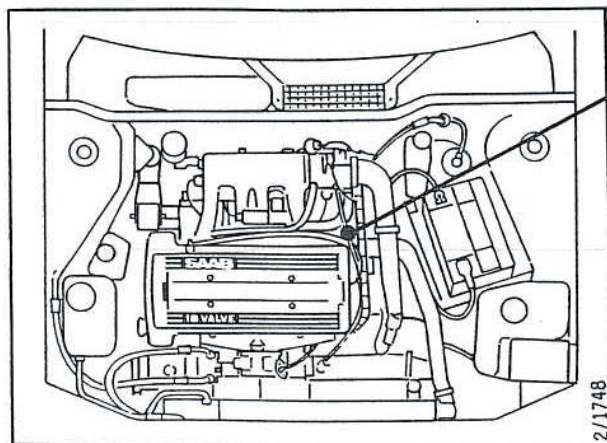

2/1748

- 23 Détacher le tuyau à vide du transmetteur de pression du raccord du tuyau à vide du tuyau d'admission.

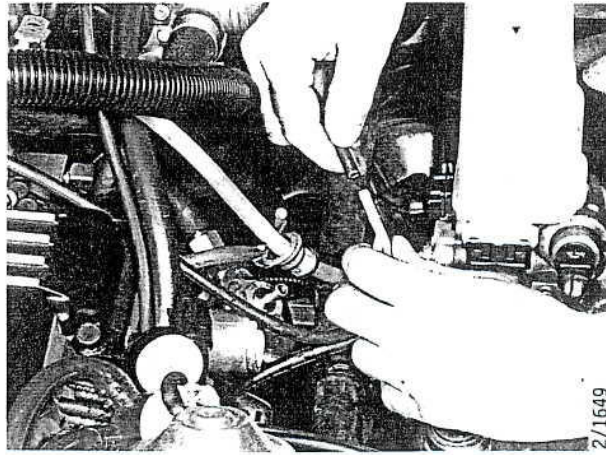

2/1649

- 24 Dégager les flexibles de refroidissement de l'échangeur de chaleur du moteur, découper la bande de serrage du câble de la sonde de masse d'air et rabattre vers le haut les flexibles.

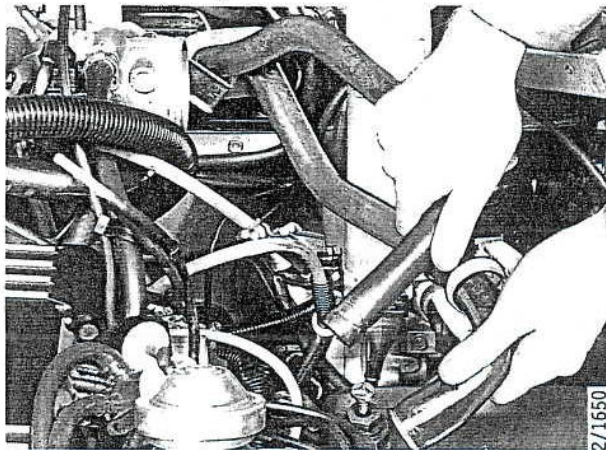

2/1650

- 25 Diviser la boîte de connexion du câble du transmetteur de vitesse, tirer le câble à travers l'orifice de la plaque de fond du tablier et poser le câble sur le groupe de propulsion.

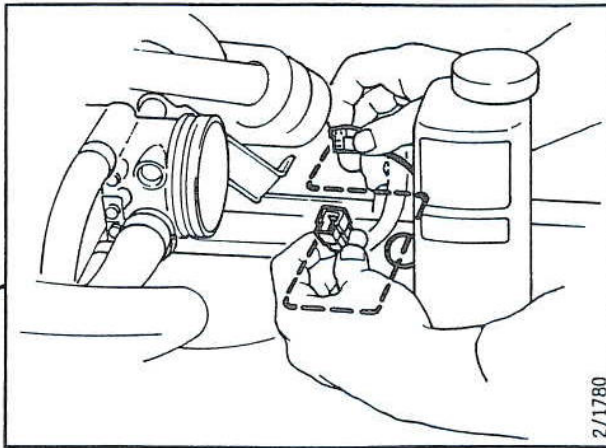

2/1780

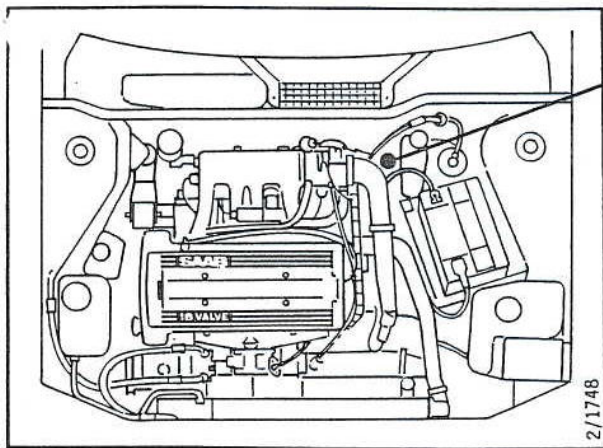

2/1748

201-10 Groupe de propulsion

- 26 Dégager le câble de kick-down des colliers de serrage du câble du sélecteur de vitesse et du tuyau à huile de la pompe de la servo-direction.

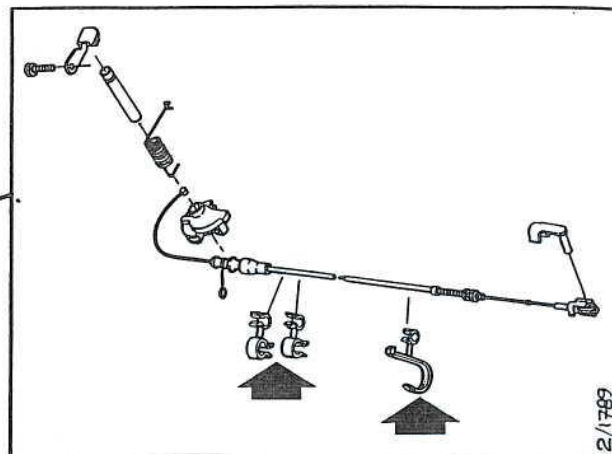
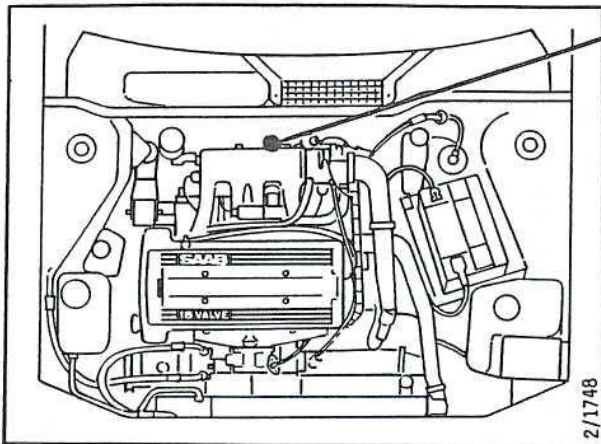

- 27 Nettoyer autour des connexions et dégager les flexibles du refroidisseur d'huile par air de la boîte de vitesses. Boucher les orifices de la boîte de vitesses et des flexibles.

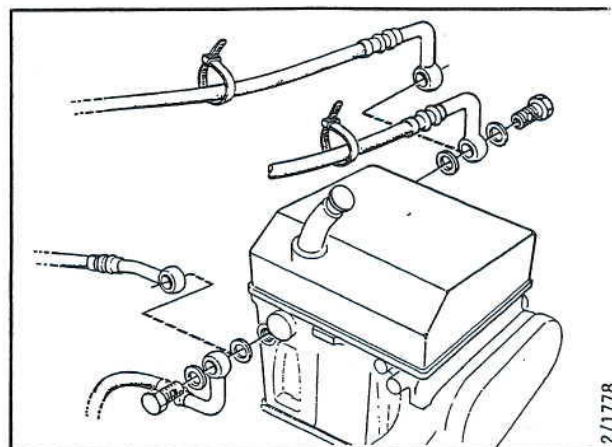

Fixer les flexibles sur le bâti du moteur.